

i-10a CLASIFICACIÓN DE SUELO

CLASIFICACIÓN DEL SUELO

1. SUELO URBANO

- SU: SUELO URBANO
- SU-1: LÍMITE DEL SUELO URBANO
- SU-2: SUELO URBANO NO CONSOLIDADO
- SU-3: SUELO URBANO NO CONSOLIDADO

2. SUELO URBANIZABLE

- SU-4: SUELO URBANIZABLE
- SU-5: LÍMITE DEL SUELO URBANIZABLE
- SU-6: SUELO URBANIZABLE ORDENADO
- SU-7: SUELO URBANIZABLE SECTORIZADO

3. ÁMBITOS DE DESARROLLO, PLANEAMIENTO Y/O GESTIÓN

- SU-8: EN SUELO URBANO NO CONSOLIDADO
- SU-9: EN SUELO URBANIZABLE ORDENADO
- SU-10: EN SUELO URBANIZABLE SECTORIZADO
- SU-11: OTROS ÁMBITOS DE GESTIÓN SUAVES Y VLS

DATOS ADICIONALES DEL PLANO

- SU-12: LÍMITE DEL BIC CONJUNTO HISTÓRICO DECLARADO
- SU-13: LÍMITE DEL ENTORNO DE PROTECCIÓN DEL BIC
- SU-14: PLAN DE PROTECCIÓN DE AVENIDAS E INUNDACIONES (PLANES PAVI)
- SU-15: Puntos de riesgo "C" en el Paso de Carrión

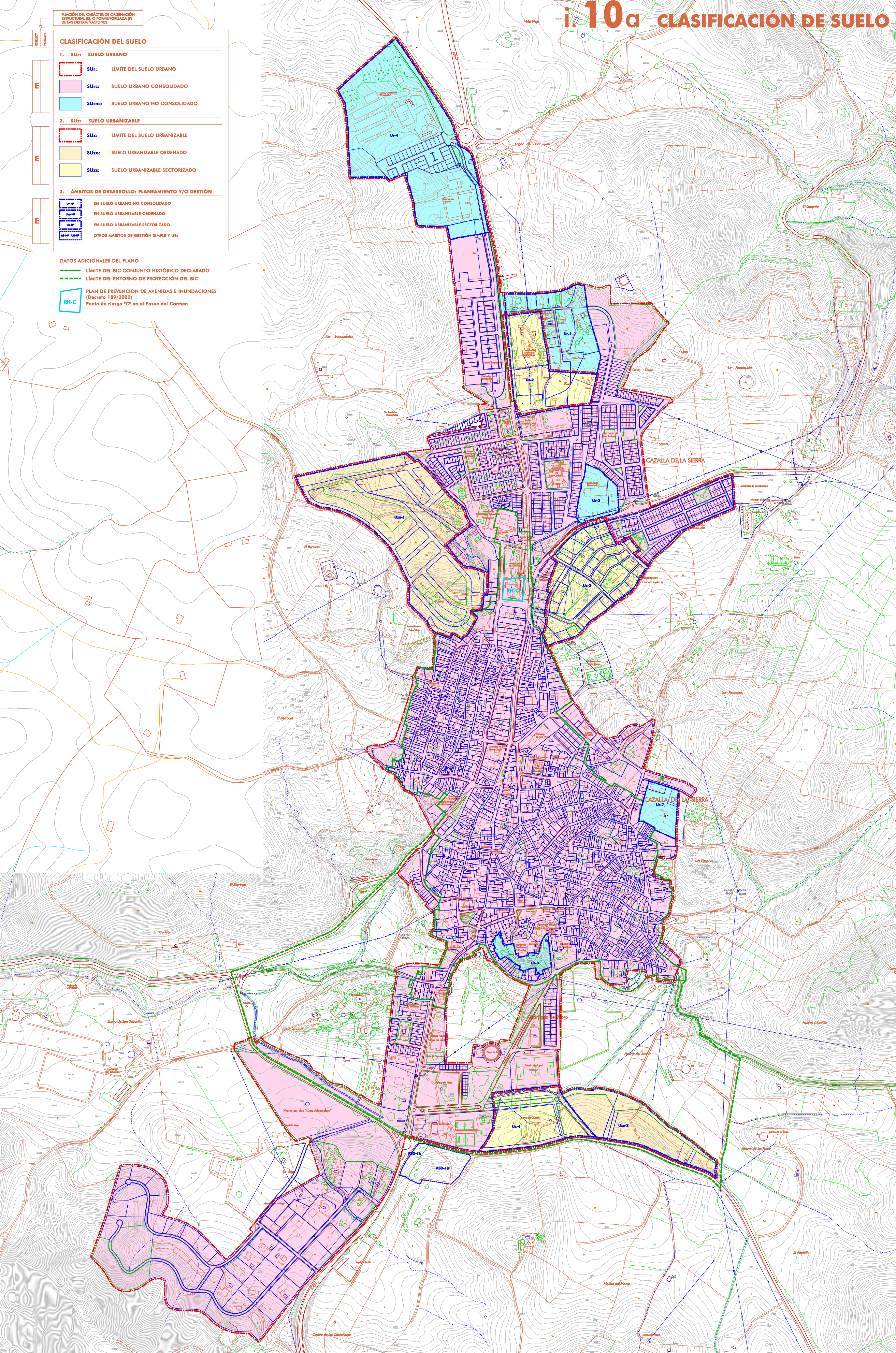

i-10b ESTRUCTURA GENERAL. USOS GLOBALES

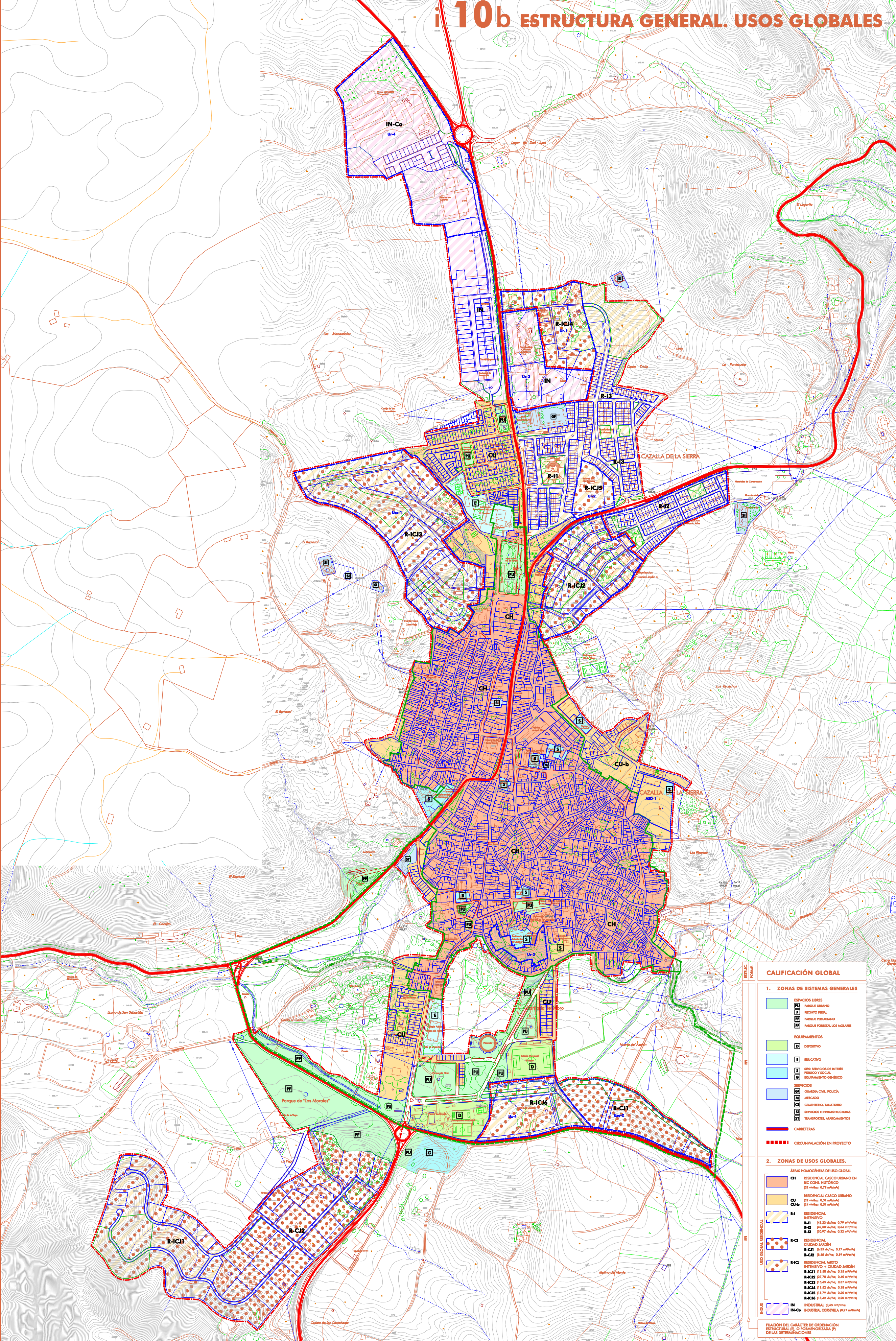

i-10c CALIFICACIÓN PORMENORIZADA

CALIFICACIÓN DEL SUELO

1. SISTEMAS

2. CALIFICACIÓN, USOS, ZONAS Y SISTEMAS DE ORDENANZA

3. CALIFICACIÓN, USOS, ZONAS Y SISTEMAS DE ORDENANZA

4. CALIFICACIÓN, USOS, ZONAS Y SISTEMAS DE ORDENANZA

5. CALIFICACIÓN, USOS, ZONAS Y SISTEMAS DE ORDENANZA

6. CALIFICACIÓN, USOS, ZONAS Y SISTEMAS DE ORDENANZA

7. CALIFICACIÓN, USOS, ZONAS Y SISTEMAS DE ORDENANZA

8. CALIFICACIÓN, USOS, ZONAS Y SISTEMAS DE ORDENANZA

9. CALIFICACIÓN, USOS, ZONAS Y SISTEMAS DE ORDENANZA

10. CALIFICACIÓN, USOS, ZONAS Y SISTEMAS DE ORDENANZA

11. CALIFICACIÓN, USOS, ZONAS Y SISTEMAS DE ORDENANZA

12. CALIFICACIÓN, USOS, ZONAS Y SISTEMAS DE ORDENANZA

13. CALIFICACIÓN, USOS, ZONAS Y SISTEMAS DE ORDENANZA

14. CALIFICACIÓN, USOS, ZONAS Y SISTEMAS DE ORDENANZA

15. CALIFICACIÓN, USOS, ZONAS Y SISTEMAS DE ORDENANZA

16. CALIFICACIÓN, USOS, ZONAS Y SISTEMAS DE ORDENANZA

17. CALIFICACIÓN, USOS, ZONAS Y SISTEMAS DE ORDENANZA

18. CALIFICACIÓN, USOS, ZONAS Y SISTEMAS DE ORDENANZA

19. CALIFICACIÓN, USOS, ZONAS Y SISTEMAS DE ORDENANZA

20. CALIFICACIÓN, USOS, ZONAS Y SISTEMAS DE ORDENANZA

21. CALIFICACIÓN, USOS, ZONAS Y SISTEMAS DE ORDENANZA

22. CALIFICACIÓN, USOS, ZONAS Y SISTEMAS DE ORDENANZA

23. CALIFICACIÓN, USOS, ZONAS Y SISTEMAS DE ORDENANZA

24. CALIFICACIÓN, USOS, ZONAS Y SISTEMAS DE ORDENANZA

25. CALIFICACIÓN, USOS, ZONAS Y SISTEMAS DE ORDENANZA

26. CALIFICACIÓN, USOS, ZONAS Y SISTEMAS DE ORDENANZA

27. CALIFICACIÓN, USOS, ZONAS Y SISTEMAS DE ORDENANZA

28. CALIFICACIÓN, USOS, ZONAS Y SISTEMAS DE ORDENANZA

29. CALIFICACIÓN, USOS, ZONAS Y SISTEMAS DE ORDENANZA

30. CALIFICACIÓN, USOS, ZONAS Y SISTEMAS DE ORDENANZA

31. CALIFICACIÓN, USOS, ZONAS Y SISTEMAS DE ORDENANZA

32. CALIFICACIÓN, USOS, ZONAS Y SISTEMAS DE ORDENANZA

33. CALIFICACIÓN, USOS, ZONAS Y SISTEMAS DE ORDENANZA

34. CALIFICACIÓN, USOS, ZONAS Y SISTEMAS DE ORDENANZA

35. CALIFICACIÓN, USOS, ZONAS Y SISTEMAS DE ORDENANZA

36. CALIFICACIÓN, USOS, ZONAS Y SISTEMAS DE ORDENANZA

37. CALIFICACIÓN, USOS, ZONAS Y SISTEMAS DE ORDENANZA

38. CALIFICACIÓN, USOS, ZONAS Y SISTEMAS DE ORDENANZA

39. CALIFICACIÓN, USOS, ZONAS Y SISTEMAS DE ORDENANZA

40. CALIFICACIÓN, USOS, ZONAS Y SISTEMAS DE ORDENANZA

41. CALIFICACIÓN, USOS, ZONAS Y SISTEMAS DE ORDENANZA

42. CALIFICACIÓN, USOS, ZONAS Y SISTEMAS DE ORDENANZA

43. CALIFICACIÓN, USOS, ZONAS Y SISTEMAS DE ORDENANZA

44. CALIFICACIÓN, USOS, ZONAS Y SISTEMAS DE ORDENANZA

45. CALIFICACIÓN, USOS, ZONAS Y SISTEMAS DE ORDENANZA

46. CALIFICACIÓN, USOS, ZONAS Y SISTEMAS DE ORDENANZA

47. CALIFICACIÓN, USOS, ZONAS Y SISTEMAS DE ORDENANZA

48. CALIFICACIÓN, USOS, ZONAS Y SISTEMAS DE ORDENANZA

49. CALIFICACIÓN, USOS, ZONAS Y SISTEMAS DE ORDENANZA

50. CALIFICACIÓN, USOS, ZONAS Y SISTEMAS DE ORDENANZA

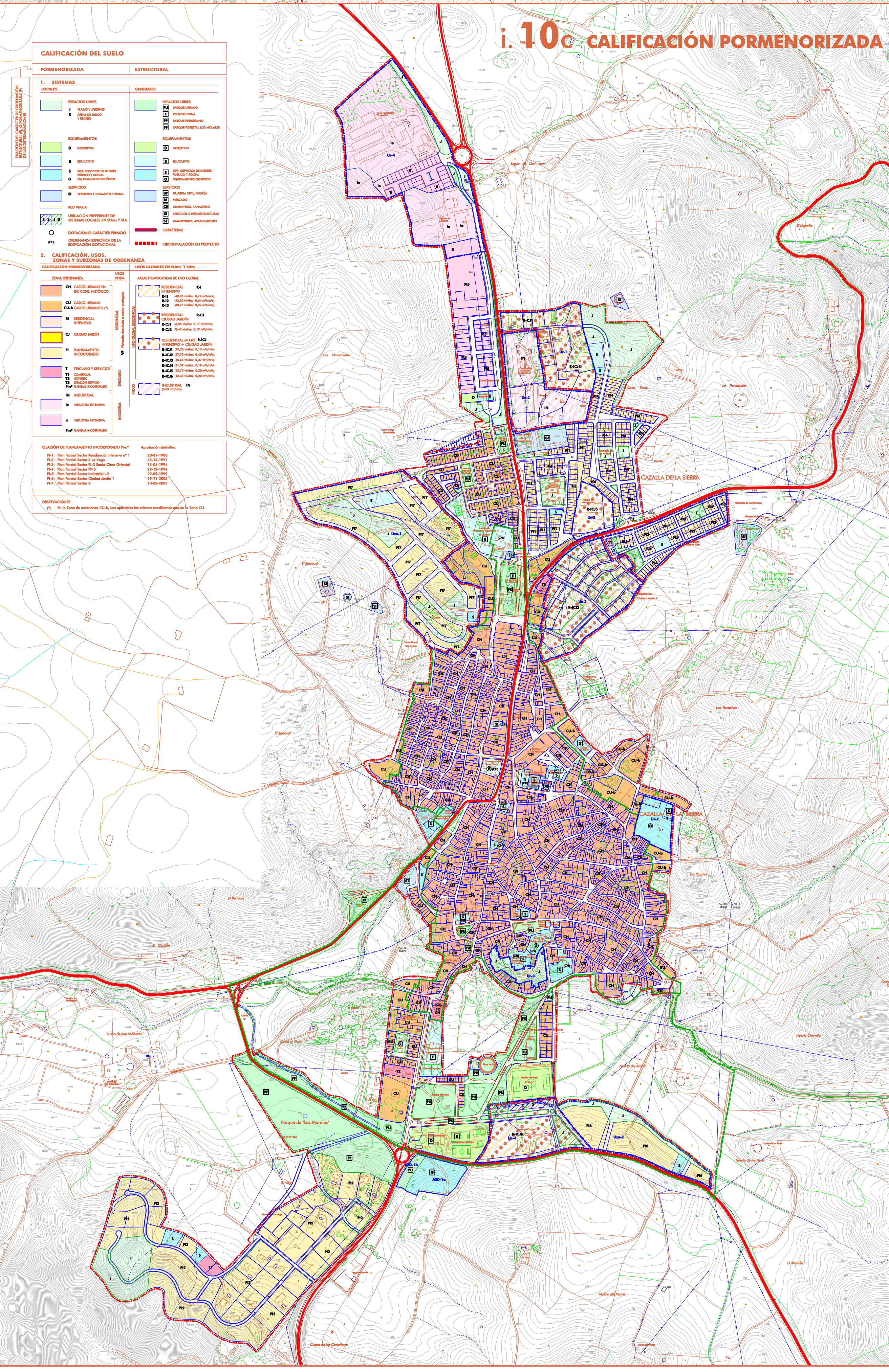

DELIMITACIÓN DE ENTORNOS DE INMUEBLES BIC

1. IDENTIFICACIÓN DE INMUEBLES BIC

INMUEBLES BIC

BIC Declarados:

- 1 Iglesia de "S.ª" de la Concepción
- 2 Anillo Alameda
- 3 Calle de Castilla de la Sierra
- 4 Calle Capellana

Resto de Parcela que contiene Inmuebles BIC

2. DELIMITACIÓN DE ENTORNOS DE INMUEBLES BIC

LÍMITE DE ENTORNO DE INMUEBLES BIC

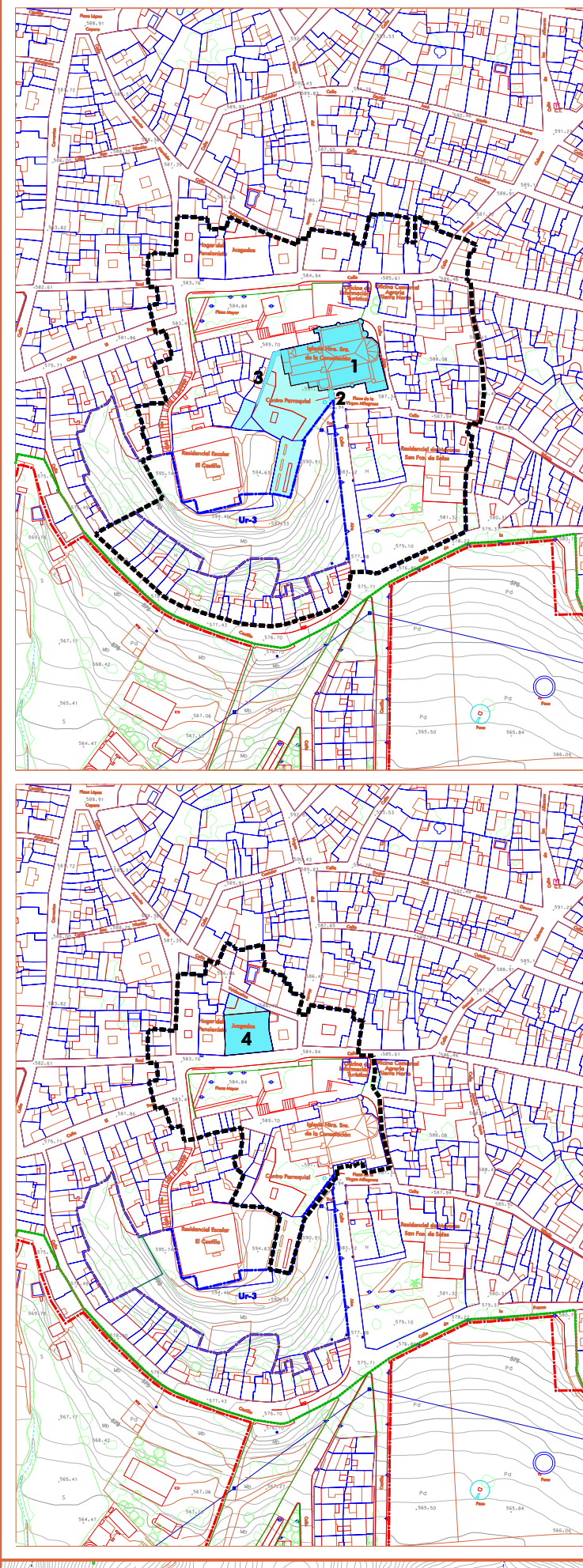

i-10d PROTECCIÓN DEL PATRIMONIO

PROTECCIÓN DEL PATRIMONIO HISTÓRICO

1. PROTECCIÓN DEL PATRIMONIO HISTÓRICO

2. PROTECCIÓN DEL PATRIMONIO HISTÓRICO

3. PROTECCIÓN DEL PATRIMONIO HISTÓRICO

4. PROTECCIÓN DEL PATRIMONIO HISTÓRICO

5. PROTECCIÓN DEL PATRIMONIO HISTÓRICO

6. PROTECCIÓN DEL PATRIMONIO HISTÓRICO

7. PROTECCIÓN DEL PATRIMONIO HISTÓRICO

8. PROTECCIÓN DEL PATRIMONIO HISTÓRICO

9. PROTECCIÓN DEL PATRIMONIO HISTÓRICO

10. PROTECCIÓN DEL PATRIMONIO HISTÓRICO

11. PROTECCIÓN DEL PATRIMONIO HISTÓRICO

12. PROTECCIÓN DEL PATRIMONIO HISTÓRICO

13. PROTECCIÓN DEL PATRIMONIO HISTÓRICO

14. PROTECCIÓN DEL PATRIMONIO HISTÓRICO

15. PROTECCIÓN DEL PATRIMONIO HISTÓRICO

16. PROTECCIÓN DEL PATRIMONIO HISTÓRICO

17. PROTECCIÓN DEL PATRIMONIO HISTÓRICO

18. PROTECCIÓN DEL PATRIMONIO HISTÓRICO

19. PROTECCIÓN DEL PATRIMONIO HISTÓRICO

20. PROTECCIÓN DEL PATRIMONIO HISTÓRICO

21. PROTECCIÓN DEL PATRIMONIO HISTÓRICO

22. PROTECCIÓN DEL PATRIMONIO HISTÓRICO

23. PROTECCIÓN DEL PATRIMONIO HISTÓRICO

24. PROTECCIÓN DEL PATRIMONIO HISTÓRICO

25. PROTECCIÓN DEL PATRIMONIO HISTÓRICO

26. PROTECCIÓN DEL PATRIMONIO HISTÓRICO

27. PROTECCIÓN DEL PATRIMONIO HISTÓRICO

28. PROTECCIÓN DEL PATRIMONIO HISTÓRICO

29. PROTECCIÓN DEL PATRIMONIO HISTÓRICO

30. PROTECCIÓN DEL PATRIMONIO HISTÓRICO

31. PROTECCIÓN DEL PATRIMONIO HISTÓRICO

32. PROTECCIÓN DEL PATRIMONIO HISTÓRICO

33. PROTECCIÓN DEL PATRIMONIO HISTÓRICO

34. PROTECCIÓN DEL PATRIMONIO HISTÓRICO

35. PROTECCIÓN DEL PATRIMONIO HISTÓRICO

36. PROTECCIÓN DEL PATRIMONIO HISTÓRICO

37. PROTECCIÓN DEL PATRIMONIO HISTÓRICO

38. PROTECCIÓN DEL PATRIMONIO HISTÓRICO

39. PROTECCIÓN DEL PATRIMONIO HISTÓRICO

40. PROTECCIÓN DEL PATRIMONIO HISTÓRICO

41. PROTECCIÓN DEL PATRIMONIO HISTÓRICO

42. PROTECCIÓN DEL PATRIMONIO HISTÓRICO

43. PROTECCIÓN DEL PATRIMONIO HISTÓRICO

44. PROTECCIÓN DEL PATRIMONIO HISTÓRICO

45. PROTECCIÓN DEL PATRIMONIO HISTÓRICO

46. PROTECCIÓN DEL PATRIMONIO HISTÓRICO

47. PROTECCIÓN DEL PATRIMONIO HISTÓRICO

48. PROTECCIÓN DEL PATRIMONIO HISTÓRICO

49. PROTECCIÓN DEL PATRIMONIO HISTÓRICO

50. PROTECCIÓN DEL PATRIMONIO HISTÓRICO

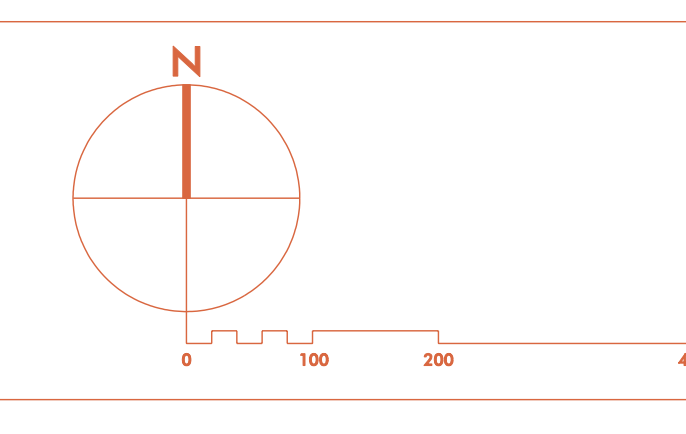
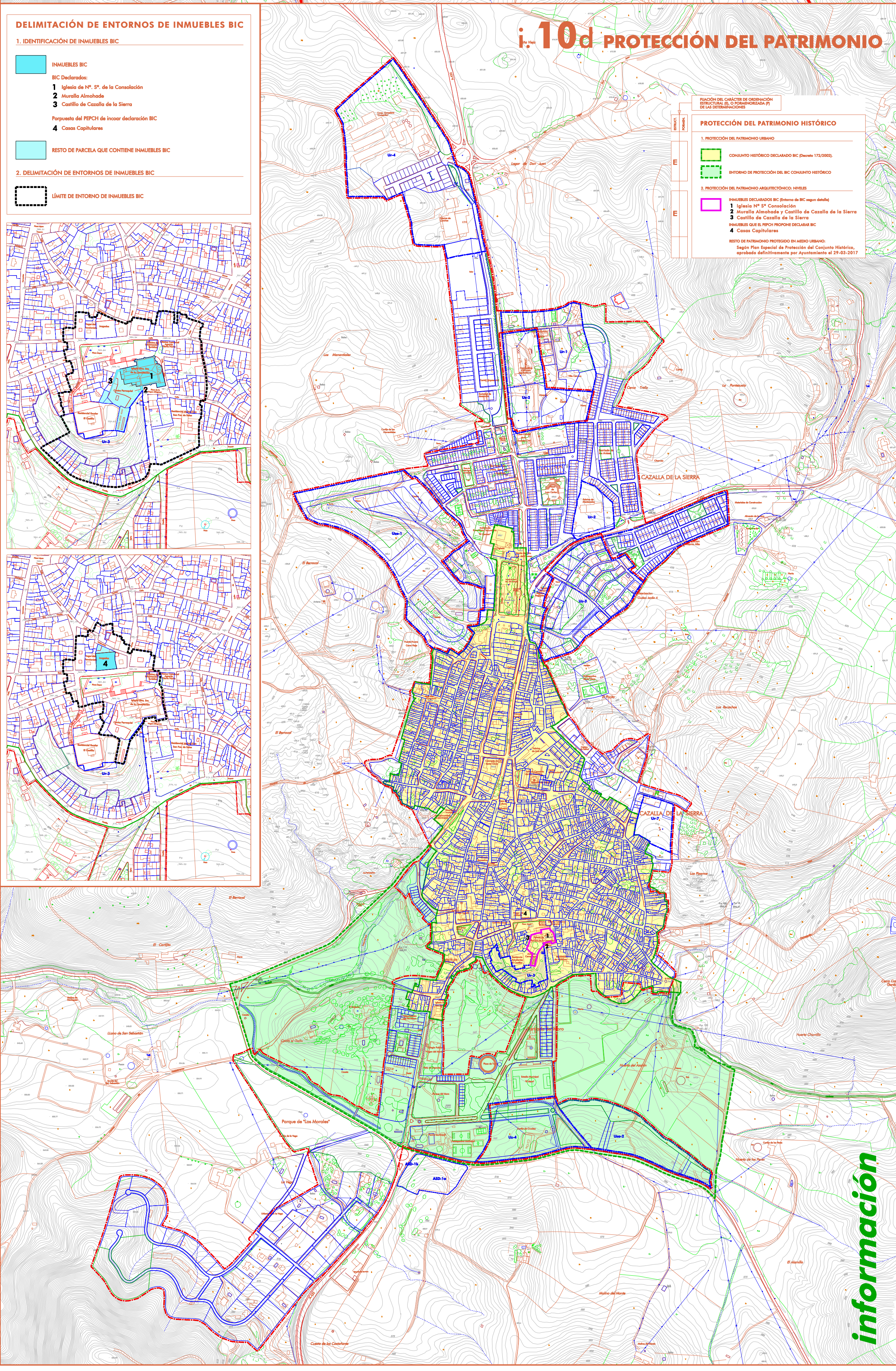

DATOS ADICIONALES DEL PLANO:

- LÍMITE DEL SUELO URBANO
- ÁMBITOS DESARROLLO EN SUELO URBANO
- LÍMITE DEL SUELO URBANIZABLE
- SECTORES EN SUELO URBANIZABLE
- LÍMITE DEL BIC CONJUNTO HISTÓRICO DECLARADO
- LÍMITE DEL ENTORNO DE PROTECCIÓN DEL BIC

DOCUMENTO DE DIAGNÓSTICO PREVIÓ
FECHA DE REDACCIÓN: SEP 2023

TRAMITACIÓN:
CONSULTA PÚBLICA PREVIA
OPINIÓN DEL COMITÉ DE PARTICIPACIÓN CIUDADANA
APROBACIÓN DEFINITIVA
REDACCIÓN:

ALFREDO UNAS AGÜERA / ARQUITECTO

ORGANISMO COLABORADOR:
DIPUTACION DE SEVILLA

AYUNTAMIENTO DE CAZALLA DE LA SIERRA
P. B. O. M.
PLAN BÁSICO DE ORDENACIÓN MUNICIPAL
PLANOS DE INFORMACIÓN
NÚCLEO URBANO / PLANEAMIENTO VIGENTE
ORDENACIÓN DEL PLANEAMIENTO VIGENTE i-10
ESCALA: 1:8.000

información